

ИНСТРУКЦИЯ ПО МОНТАЖУ КРОВЕЛЬНОГО ОГРАЖДЕНИЯ с функцией снегозадержания

Кровельное ограждение устанавливается на металлочерепицу, профнастил.

Ограждение монтируется по карнизу кровли.

Ограждение устанавливается трубами к карнизу кровли.

Кровельные ограждения с функцией снегозадержания не являются полноценной заменой снегозадержателям, а лишь дополняют их. В любом случае, до монтажа снегозадержателей, производится расчёт их необходимого количества в зависимости от материала кровельного покрытия, длины ската, угла наклона кровли, модели снегозадержателя, расстояния между опорами и региона, где находится объект, учитывая рекомендации производителя, которые указаны в инструкции к снегозадержателям.

КОМПЛЕКТ ПОСТАВКИ 2/3 м.п.

1. ОПОРЫ ВЕРТИКАЛЬНЫЕ	2/3 шт.
2. ОСНОВАНИЯ	2/3 шт.
3. РАСПОРКИ ДЛЯ ФИКСАЦИИ УГЛА	2/3 шт.
4. ТРУБЫ 2/3 М. С ОБЖИМКОЙ	4 шт.
5. РЕЗИНОВЫЕ ПРОКЛАДКИ ПОД ОПОРЫ	6/9 шт.
6. БОЛТЫ ДЛЯ СБОРКИ	6/9 шт.
7. БОЛТЫ ДЛЯ КРЕПЛЕНИЯ К КРОВЛЕ	4/6 шт.
8. САМОРЕЗЫ ДЛЯ ФИКСАЦИИ ТРУБ	8/12 шт.

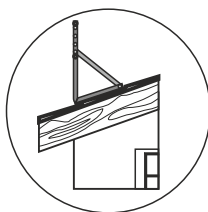

МОНТАЖ

1. Разметить места крепления опор.
(Расстояния между опорами не более 1м!)
2. Основания закрепить болтами через резиновые прокладки и покрытие кровли в обрешетку.
3. Установить вертикальные опоры под нужным углом к кровле.
4. Установить распорки, закрепить болтами, не затягивая.
5. Вставить трубы в отверстия, соединить со смежными ограждениями.
6. Затянуть все болты, зафиксировать трубы саморезами.

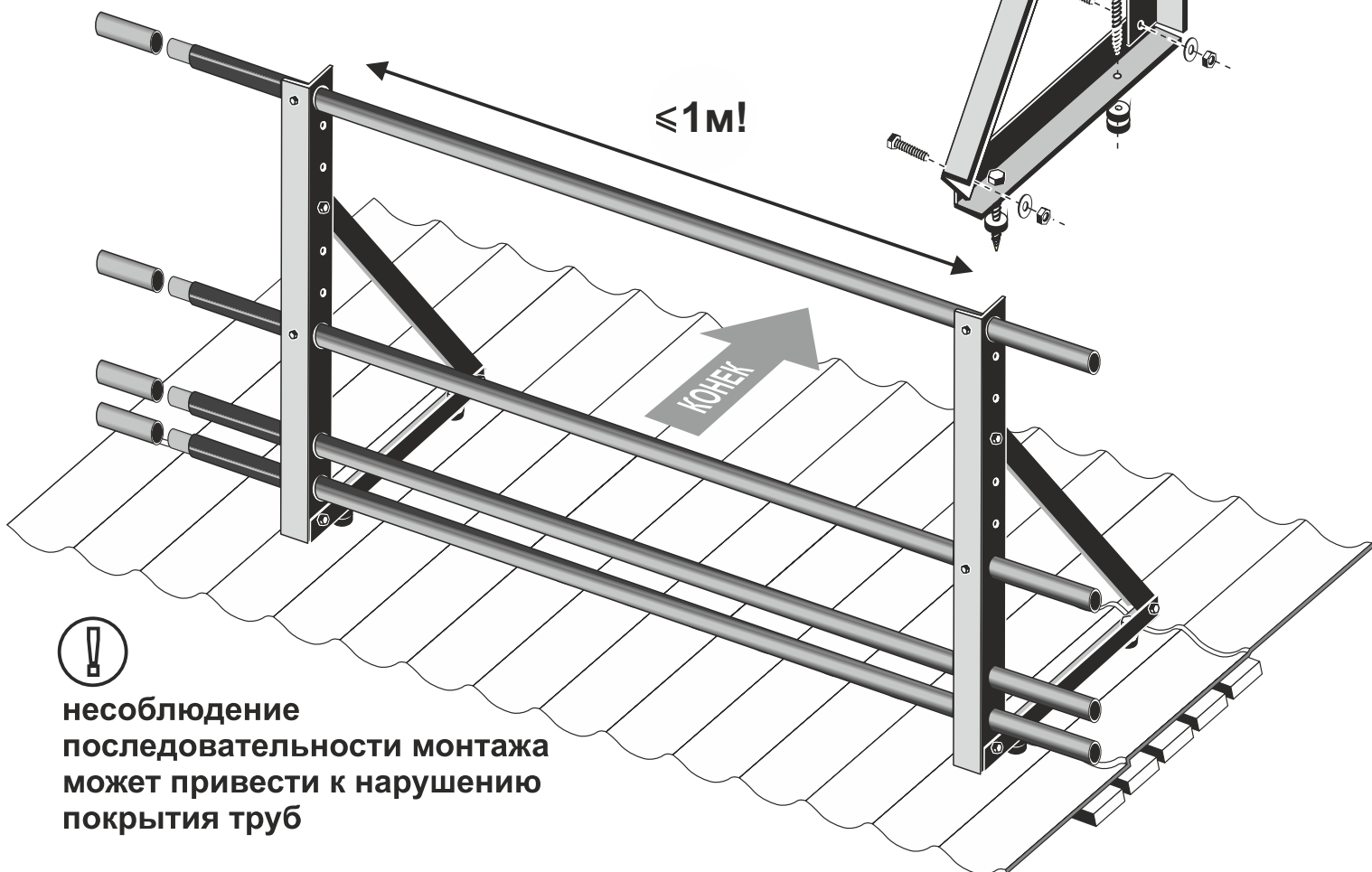
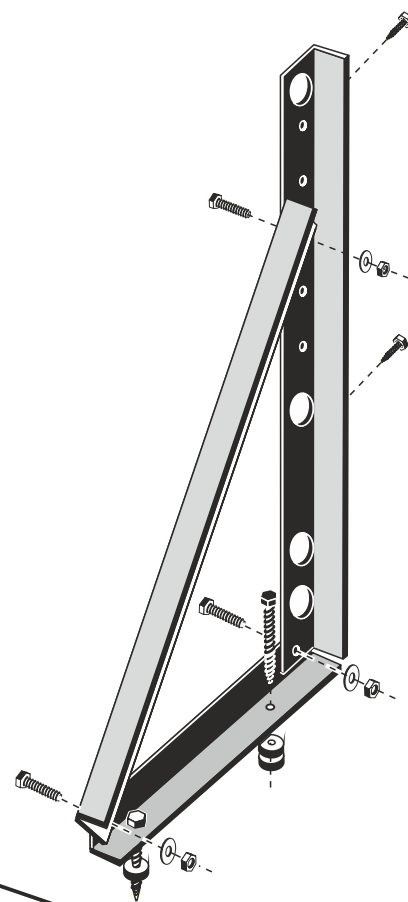

**несоблюдение
последовательности монтажа
может привести к нарушению
покрытия труб**